

## OFERTA

### NA SZYBKĄ IGŁOWARKĘ DWUPLYTOWĄ NL-2800-2 (↓↓)

Maszyna fabrycznie nowa. **Redukcja ceny 30%: 463.000 zł → 324.000 zł**



Igłowarka zgłoszona do produkcji na początek października 2017. Na tym etapie istnieje możliwość ustalenia detali, jak gęstość uiglenia, skok roboczy, czy choćby kolor (dostosowanie do kolorystyki maszyn Zamawiającego, wybrany kolor – przykłady poniżej – lub kolorystyka standardowa: dwa odcienie grafitu). **Termin dostawy – około 100 dni od zamówienia. Oznaczony na tablicy znamionowej rok produkcji igłowarki: 2018.**

#### DANE TECHNICZNE:

- Szybka igłowarka dwużyłtowa model NL-2800-2,
- producent: *maszyny2002*,
- szerokość robocza: 2800 mm (nie do negocjacji wzwyż w podanej cenie),
- prędkość robocza regulowana – do max 1200 rpm,
- igłowanie 2 x od góry (↓↓),
- skok roboczy: 40 mm (lub do ustalenia, np. 50 lub 60 mm),
- uiglenie: 5000 igieł / m (lub do ustalenia, np. 3500-7000 /m),
- szybki (pneumatyczny) montaż płyt igłowych; zapasowa płyta igłowa w cenie
- masa własna: około 26.000 kg.



**maszyny2002**

<http://maszyny2002.pl> +48 8888 4 8888 [info@maszyny2002.pl](mailto:info@maszyny2002.pl)  
<http://nonwoven-machinery.eu> [info@nonwoven-machinery.eu](mailto:info@nonwoven-machinery.eu)

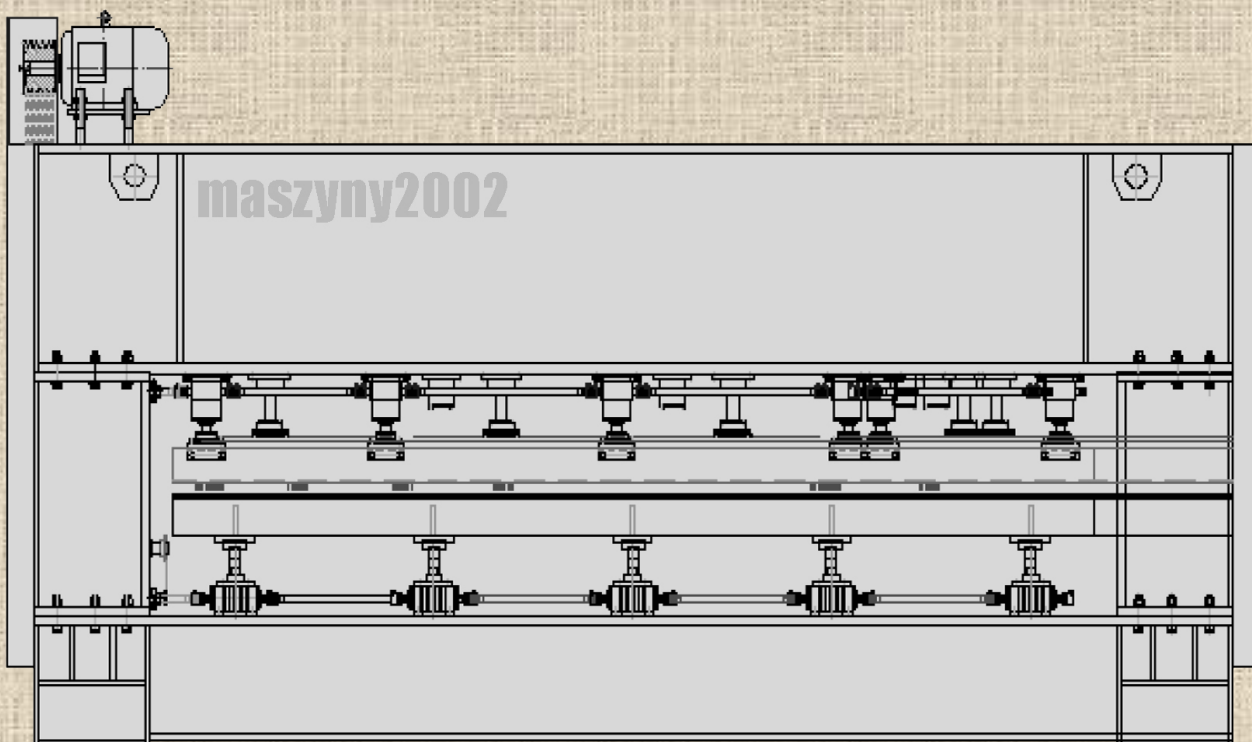

Szybka dwupłytkowa igłowarka NL-2800-2 – ogólny schemat i przykładowe wykonanie.

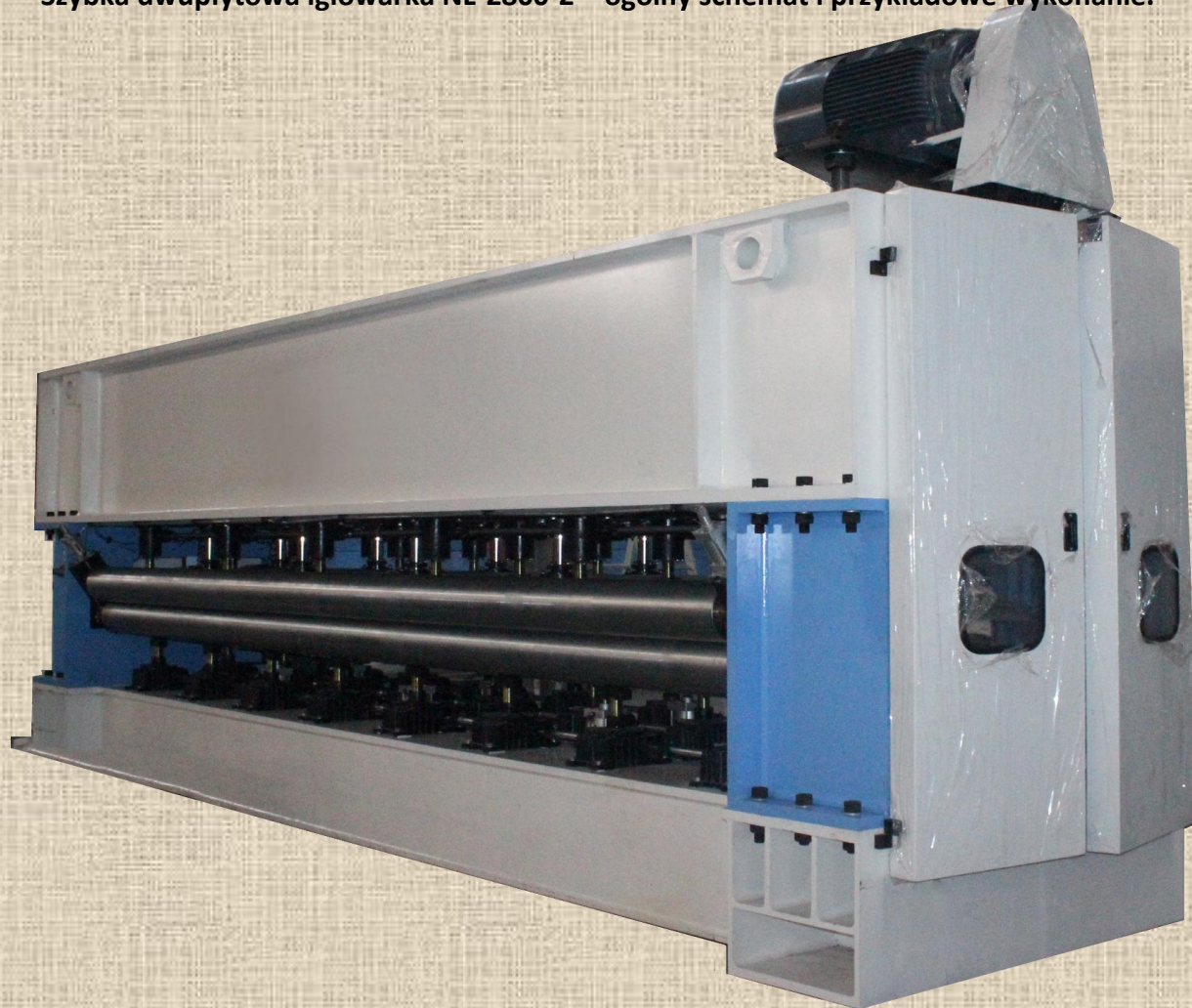

Oferowana jest maszyna z silnikami Siemens-Beide i powszechnie dostępnymi falownikami Delta.

**maszyny2002**

<http://maszyny2002.pl> +48 8888 4 8888 [info@maszyny2002.pl](mailto:info@maszyny2002.pl)  
<http://nonwoven-machinery.eu> [info@nonwoven-machinery.eu](mailto:info@nonwoven-machinery.eu)



## Cena i warunki płatności:

Podana cena netto zawiera komplet elementów związanych z wyprodukowaniem zamówionej maszyny wraz z dostawą do Państwa zakładu (pod wskazany adres).

W podanej cenie ustaleniom mogą podlegać parametry:

- skok roboczy płyt igłowych,
- gęstość uiglenia,
- szerokość robocza w dół (np. 2600 mm),
- kolorystyka maszyny (RAL) – jeżeli istotne.

W komplecie dodatkowa (zapasowa) płyta igłowa; szybki (pneumatyczny) montaż płyt igłowych.

Możliwość zamówienia dodatkowych płyt igłowych w przyszłości (wg oznaczeń na płytach).

Warunki płatności: przedpłata 50%, kolejne 40% po wyprodukowaniu maszyny (zdjęcia / video / możliwa wizyta Nabywcy celem odbioru technicznego wyprodukowanej maszyny – przed wpłatą drugiej części płatności ). Ostatnie 10% do 14 dni po dostawie i podpisaniu protokołu odbioru techn.

Na życzenie Odbiorcy istnieje możliwość zakupu przedmiotowej maszyny w cenie netto (bez VAT – dostawa przez zaprzyjaźnioną firmę pośredniczącą spoza UE).

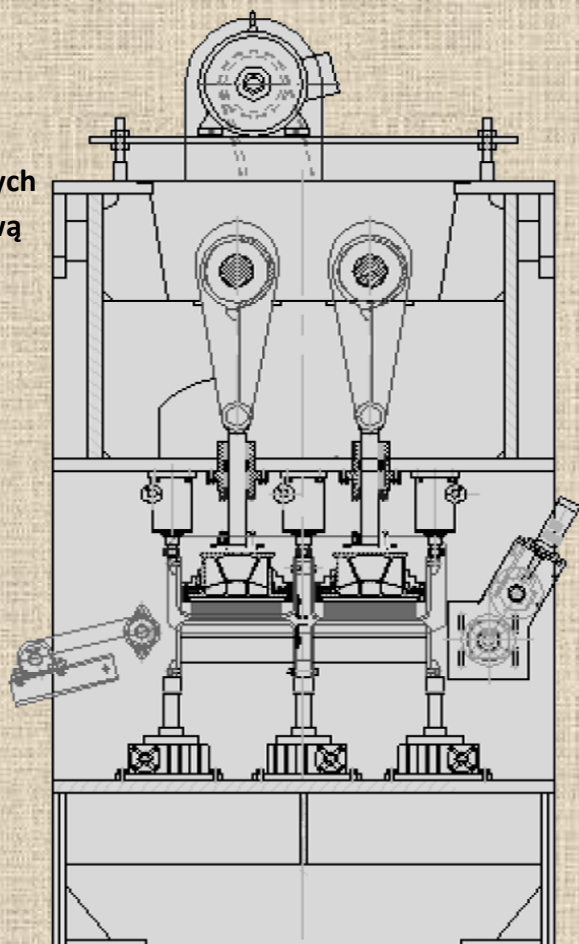

PRZYKŁADOWE ROZWIĄZANIA KOLORYSTYCZNE NASZYCH MASZYN (poza wyżej przedstawionymi):



**maszyny2002**

<http://maszyny2002.pl> +48 8888 4 8888 [info@maszyny2002.pl](mailto:info@maszyny2002.pl)  
<http://nonwoven-machinery.eu> [info@nonwoven-machinery.eu](mailto:info@nonwoven-machinery.eu)





[nonwovenmachinery.eu](http://nonwovenmachinery.eu)



<http://nonwoven-machinery.eu>

**maszyny2002**

<http://maszyny2002.pl> +48 8888 4 8888 [info@maszyny2002.pl](mailto:info@maszyny2002.pl)  
<http://nonwoven-machinery.eu> [info@nonwoven-machinery.eu](mailto:info@nonwoven-machinery.eu)



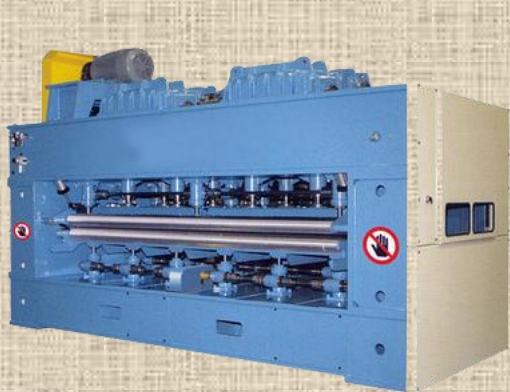

**maszyny2002**

<http://maszyny2002.pl> +48 8888 4 8888 [info@maszyny2002.pl](mailto:info@maszyny2002.pl)  
<http://nonwoven-machinery.eu> [info@nonwoven-machinery.eu](mailto:info@nonwoven-machinery.eu)



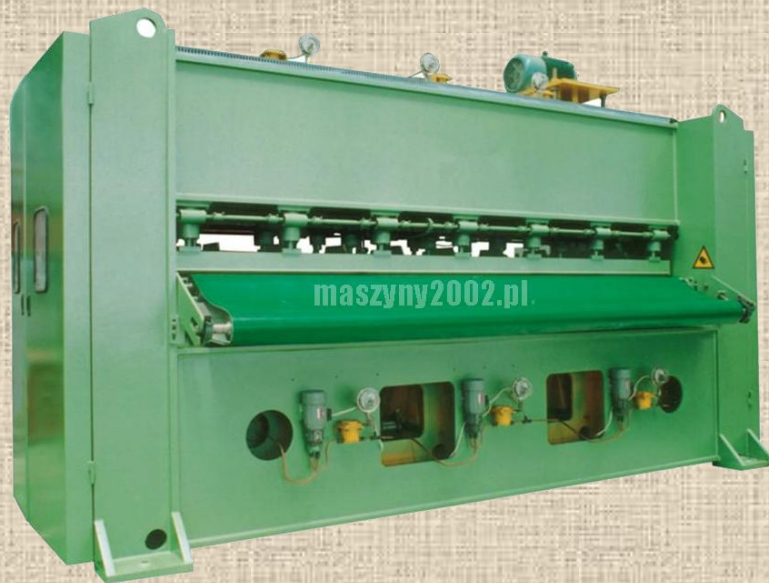

**maszyny2002**

<http://maszyny2002.pl> +48 8888 4 8888 [info@maszyny2002.pl](mailto:info@maszyny2002.pl)  
<http://nonwoven-machinery.eu> [info@nonwoven-machinery.eu](mailto:info@nonwoven-machinery.eu)



# MASZyny I LINIE WŁÓKIENNICZE

# maszyny2002.pl

## KOMPLEKSOWE ROZWIĄZANIA DLA PRZEMYSŁU WŁÓKIENNICZEGO

- maszyny i linie nowe (projektowanie / dobór / produkcja)
- rozwiązania typowe i na indywidualne zamówienie
- innowacje technologiczne i produktowe
- rozwiązania eksperymentalne
- maszyny i linie regenerowane
- maszyny i linie używane – skup / sprzedaż



- Linie produkcyjne i maszyny do wszystkich rodzajów włókien i każdego rodzaju włókna.
- Włókny: puszyste (owata), igłowane (filce itp), goewłkniny, spunbond, spunlace, meltblown, inne...

## PROJEKTOWANIE, PRODUKCJA, DORADZTWO



**maszyny2002**

<http://maszyny2002.pl> +48 8888 4 8888 [info@maszyny2002.pl](mailto:info@maszyny2002.pl)  
<http://nonwoven-machinery.eu> [info@nonwoven-machinery.eu](mailto:info@nonwoven-machinery.eu)





**maszyny2002**

<http://maszyny2002.pl> +48 8888 4 8888 [info@maszyny2002.pl](mailto:info@maszyny2002.pl)  
<http://nonwoven-machinery.eu> [info@nonwoven-machinery.eu](mailto:info@nonwoven-machinery.eu)



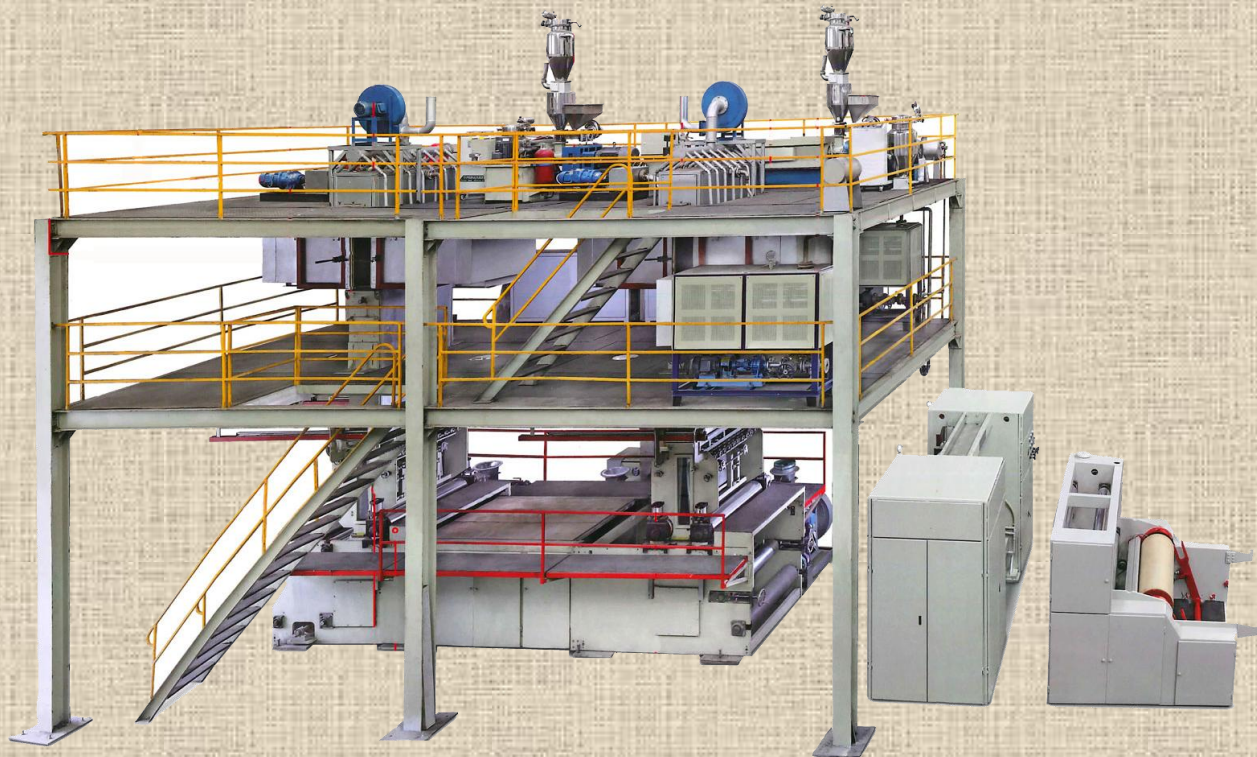

<http://maszyny2002.pl/spunbond.htm>

<http://maszyny2002.pl/sss.htm>

Na Państwa życzenie udzielimy wszelkich dokładniejszych informacji.

**maszyny2002**

<http://maszyny2002.pl> +48 8888 4 8888 [info@maszyny2002.pl](mailto:info@maszyny2002.pl)  
<http://nonwoven-machinery.eu> [info@nonwoven-machinery.eu](mailto:info@nonwoven-machinery.eu)